

LJM Tauchmotor-Pumpen



Tauchmotor-Pumpe mit Schneidwerk

Das LJM Pumpenprogramm löst Ihre Pumpenprobleme. Wir liefern hochqualitative Tauchmotorpumpen mit Motorleistung von 3.0 kW - 15 kW einsetzbar in Vorgruben, Lagerbehälter und Lagunen. Sämtliche Pumpen sind mit Schneideinrichtung zum Zerkleinern von Futterreste und Stroh ausgerüstet.

Die Pumpen können wahlweise mit festem Fuss, Gleitklaue oder Gleitkonsole ausgerüstet werden. Die hochqualitative LJM Pumpe ist für die Zuverlässigkeit und langer Lebensdauer mit **mechanischer Gleitringdichtung und Rutschkupplung** ausgerüstet.

Die Montage- und bedienungsfreundliche Pumpe ist in Vorgruben und Lagerbehälter einsetzbar. Mit der Rührdüse in ausgeschwenkter Stellung kann die Pumpe auch Rühraufgaben lösen.

Wir bieten eine Vielfalt an Einbauvorrichtungen für alle Behältertypen. Einbauvorrichtungen in solider Ausführung aus Edelstahl V2A.

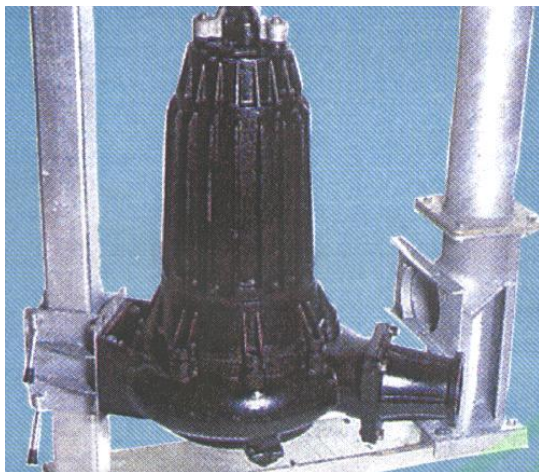

Spannung	3x400 V, 50 Hz 4-polig	Motorgehäuse	GG20/25
Kabel	NSSHØU 12x2.5 mm2 8 m Standardlänge	Pumpengehäuse	GG20/25
Isolationsklasse	F, 155°	Ölgehäuse	GG20/25
Motorschutzart	IEC 34-5 IP58	Motorwelle	Vergütungsstahl
Sicherheitsausführung	Bimetallfühler und Leckage-sensor	Dichtung, Motorseite	Simmerringdichtung
		Dichtung, Laufrad	GLD SIC/SIC

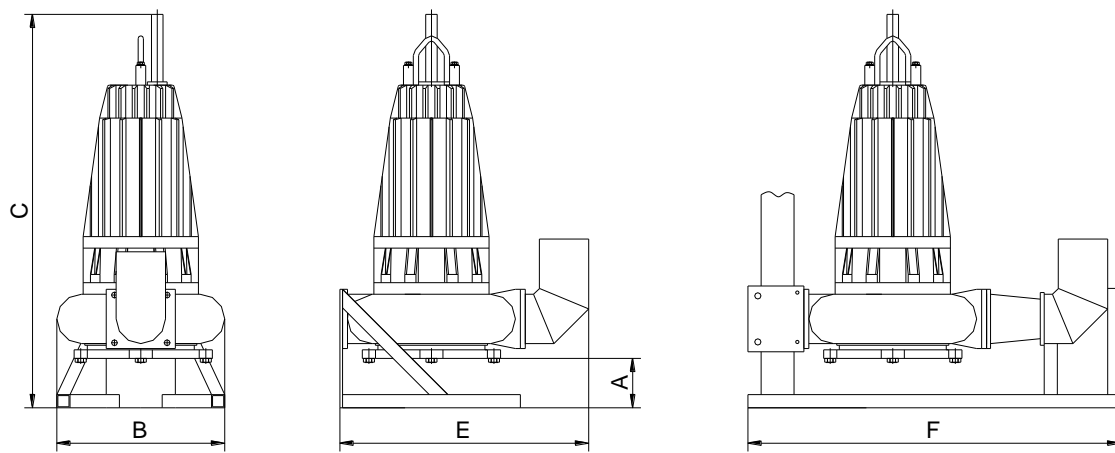

Ausführung Standard

Ausführung mit Gleitkonsole, Rührdüse und Kupplungsfuss

Typ	Leistung	Amp.	DN	A	B	C	E	F
DPAE S100	3.0 kW	7.20	100	100	340	677	583	--
DPFA S132	5.5 kW	12.50	100	100	400	880	643	975
DPFA S132	7.5 kW	15.20	100	100	400	880	643	975
DPFA S160	11.0 kW	25.35	150	150	510	1130	793	1175
DPFA S160	15.0 kW	29.82	150	150	510	1130	793	1175

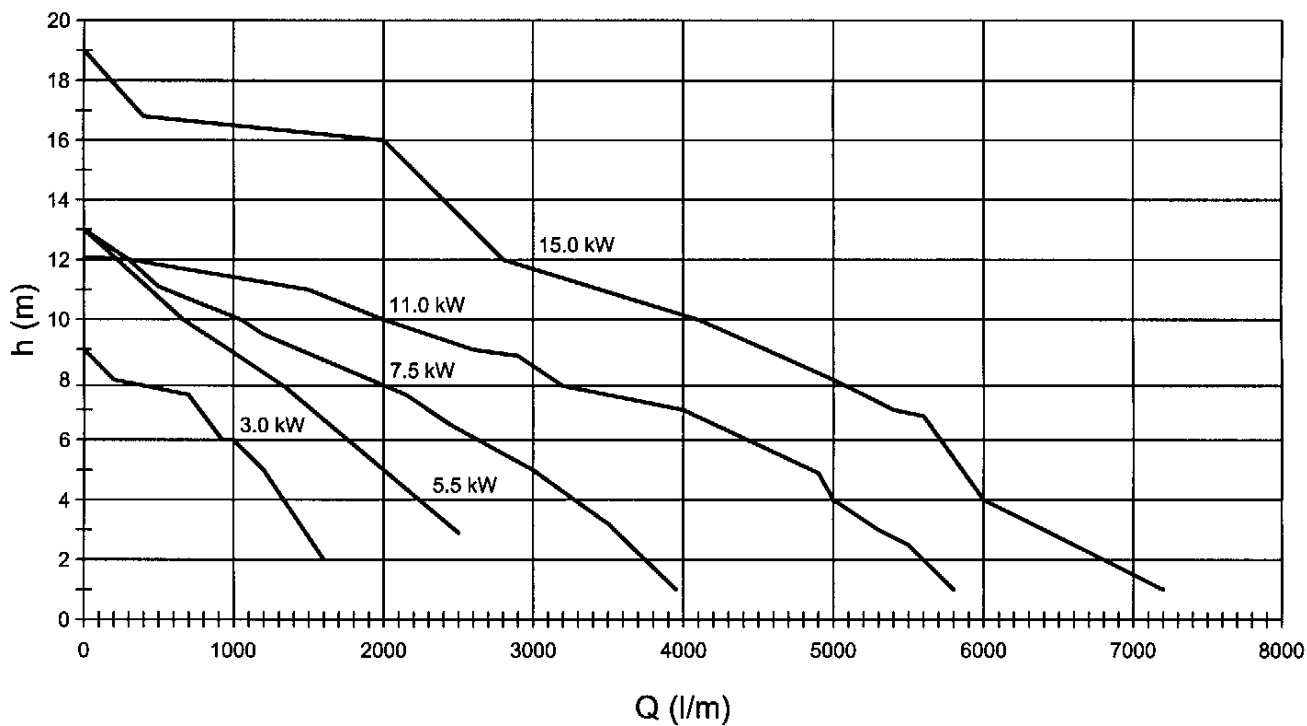

Technische Änderungen werden vorbehalten